

1T001P00/10

ZVW30型 プリウス用

- Rear Half Spoiler - リヤハーフスポイラー

取付説明書

この度は、「ZVW30型 プリウス用 リヤハーフスポイラー」をお買い求め頂き、誠にありがとうございます。

取付作業者様へ

本書は、リヤハーフスポイラーの取付方法について記載してあります。取付前には、本書を必ずお読み頂き、正しい取り付けを行って下さい。内容に関してご不明な点がある場合、お買い求め頂きました販売店までお問い合わせ頂き、よく理解された上でお取り扱い下さい。取付け後は、本説明書を必ずお客様にお渡し下さい。

警告

- 本製品を装着前に落としたり、装着時に無理な力を加えると、装着不良による走行中の脱落や破損等、事故や故障の原因となる可能性があります。取り扱いには十分に注意して下さい。
- 本書の記載事項に従わない取り付け、及び取り扱いを行った場合、車輛本体への不具合が起こる可能性があるだけでなく、装着不良による走行中の脱落や破損等、事故や故障の原因となる可能性がありますので、絶対に行わないで下さい。

製品仕様

- スポイラー
材質：FRP樹脂
仕上げ：黒ゲルコート
- ネット
材質：アルミニウム
仕上げ：素地
- 両面テープ
材質：アクリル
- タッピングビス
材質：SPC
仕上げ：クロメート
- 銘板
材質：アルミニウム
仕上げ：エッチング











取付要領

- 作業を始める前に、誤ってボディに傷をつける事がないように、あらかじめマスキングテープなどでボディを保護して下さい。
- 純正フロアアンダーカバーを取り外して下さい。
※グレードによっては装着されていない車輛もあります。
- 純正リヤバンパーの背面角より下方170mm、側面上端より下方317mmの位置にマスキングテープを貼って下さい。(図1参照/リヤハーフスポイラーの位置決め用)
- ③で貼ったマスキングテープの位置を目安に、スポイラーの仮合わせを行い、全体のバランスを調整後、両端のタッピングビスの取付穴をマーキングして下さい。
- ダクト穴から覗く純正リヤバンパーにマーキングをして下さい。
- 仮合わせのスポイラーを取り外し、④でマーキングした箇所(φ3mm)を開けて下さい。
- ⑤でマーキングした箇所の油脂類を十分に取り除いた後、付属のタッピングシートを貼り付けて下さい。(図2参照)
- スポイラーの「A」「B」部の油脂類を十分に取り除いた後、付属の両面テープとゴムモールを貼り付けて下さい。(図3 図4参照)
- スポイラーに付属のネットを取り付けて下さい。
- 車輛にスポイラーを取り付け、全体のバランスを確認しながら、付属タッピングビスで本締めして下さい。
※両端にスキが生じる場合は付属のゴムワッシャーで調整して下さい。
- 付属のクリップを取り付けて下さい。
- 貼付箇所の油脂類を十分に取り除いた後、銘板を取り付けて下さい。
- 各部の取付具合を確認して下さい。

装着対象車輛

- 車名：TOYOTA PRIUS
- 型式：ZVW30
- エンジン：2ZR-FXE
- 年式：H21.5～

構成部品

スポイラー本体 ×1		ネット ×2	
タッピングビス ×4		タッピングシート ×2	
クリップ ×2		両面テープ 長2400 幅10 厚0.8(mm) ×1	
ゴムワッシャー ×4		ゴムモール ×1	
銘板 ×1		取扱/取付説明書 ×1	



図2 運転席側 右後ろから見た図



図3

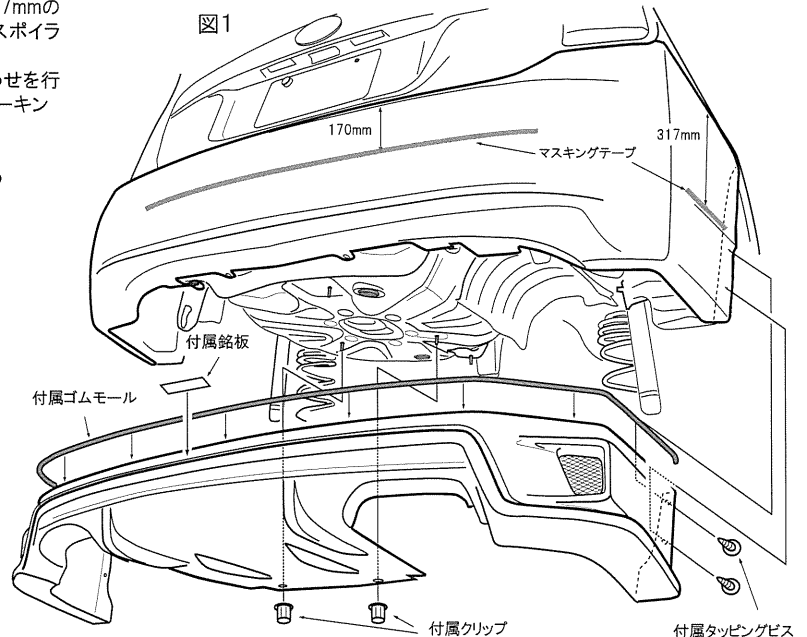

図4

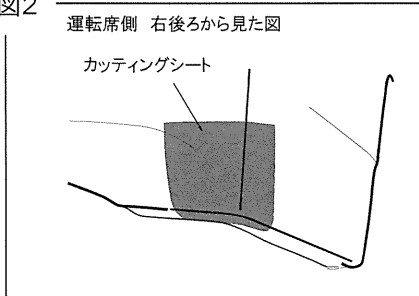

「1.8L」「1.8S」「1.8G」グレードへの装着について

この度は、「ZVW30型 プリウス用 リヤハーフスポイラー」をお買い求め頂き、誠にありがとうございます。下記グレードの車輛への装着は、本編に表記された取付要領と内容が異なります。本書をよく読み、正しい取り付けを行って下さい。

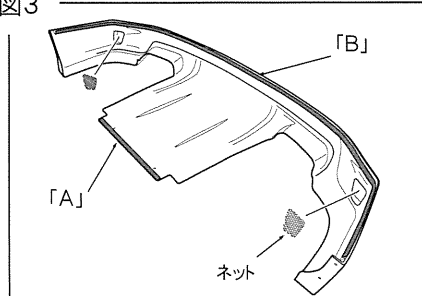
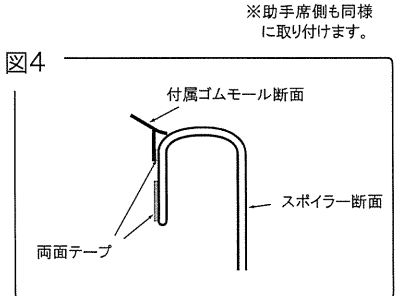
対象車輛



■グレード:「1.8L」「1.8S」「1.8G」

※「・・・ツーリングセレクション」「・・・ツーリングセレクション レザーパッケージ」は該当しません。

相違点

スベアタイヤハウス下面にある樹脂ナット用スタッドボルト(純正リヤアンダーカバー取付用)は上記グレードの車輛には用意されていません。(初期生産車は除く)
該当箇所に穴を開け、ボルト/ナットを使用してスポイラーを固定します。

追加構成部品

M6ボルト ×2		取付説明書(補足) ×1	
M6ナット ×2			

※ 樹脂ナットは付属しません。代替として上記ボルト/ナットが付属します。

追加取付要領

- ① 作業を始める前に、誤ってボディに傷をつける事がないように、あらかじめマスキングテープなどでボディを保護して下さい。
- ② トランク下部のスベアタイヤを取り外して下さい。
- ③ 別紙の取付要領を参考に、スポイラーの仮合わせを行い、全体のバランスを調整後、スポイラー下面のボルト/ナット取付穴をマーキングして下さい。
- ④ 仮合わせのスポイラーを取り外し、③でマーキングした箇所に穴(φ7mm)を開けて下さい。加工箇所には必ず防錆処理を施して下さい。
- ⑤ スポイラー取付時、液状ガスケット等を用いて防水処理を行った付属のボルトと付属のナットでスポイラーを挟み込み、仮締めをして下さい。
- ⑥ 全体のバランスを確認後、各箇所を本締めして下さい。
- ⑦ スベアタイヤハウスの加工箇所に防水処理を施して下さい。

