

取付後の注意事項





重要 実施

- 説明書
 車輛をユーザー様に引き渡す際に、必ず「取扱説明書」と「取付説明書」本書を必ず一緒に添えてお渡し下さい。
- 装着確認
 車輛をユーザー様に引き渡す前に、必ず取り付けにガタや歪みがない事を確認して下さい。また、定期的に取り付箇所を増し締めを行って頂けるようにご伝達願います。

製品仕様

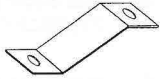
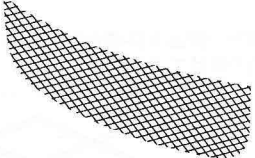
- スポイラー
 材質 : FRP樹脂
 仕上げ : 黒ゲルコート
- ネット
 材質 : アルミ
 仕上げ : ナイロンコーティング
- ボルト/ナット
 材質 : SPC
 仕上げ : 黒クロメート
- ブラケット/ステー
 材質 : アルミニウム
 仕上げ : 白アルマイト

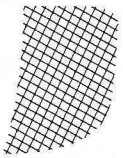
構成部品

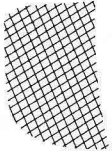
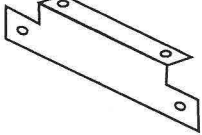
スポイラー本体 × 1	NO ILLUSTRATION	ステー × 2	
ダクト用ネット (中央) × 1		M6ボルト × 4	
ダクト用ネット (左) × 1		M6ナット × 4	
ダクト用ネット (右) × 1		取扱説明書 × 1	NO ILLUSTRATION
ライセンスプレートブラケット × 1		取付説明書 (本書) × 1	NO ILLUSTRATION

取付要領

- ① 作業を始める前に、誤ってボディに傷を付ける事がないように、あらかじめマスキングテープ等でボディを保護して下さい。
- ② 自動車メーカーが用意するサービスマニュアル、もしくは整備要領書を参考にしながら、車輛をジャッキアップし、ライセンスプレートと純正フロントバンパーを取り外して下さい。また、エネルギーアブソーバー、シールドサイトバンパー、ダクトエアインテークを取り外して下さい。純正ボルト、ナット、ビス、クリップ等は再利用する物もありますので、丁寧に取り扱い、捨ててしまわないようにして下さい。
- ③ レインホースを取り外して下さい。取付箇所側4箇所(2段2列)の内、レインホース側の下段2箇所と、車輛側の上段2箇所を取付けて下さい。
 (レインホースを純正位置よりも1段上に取り付けます。純正では左右8箇所固定されているレインホースが、左右4箇所での固定になります。)

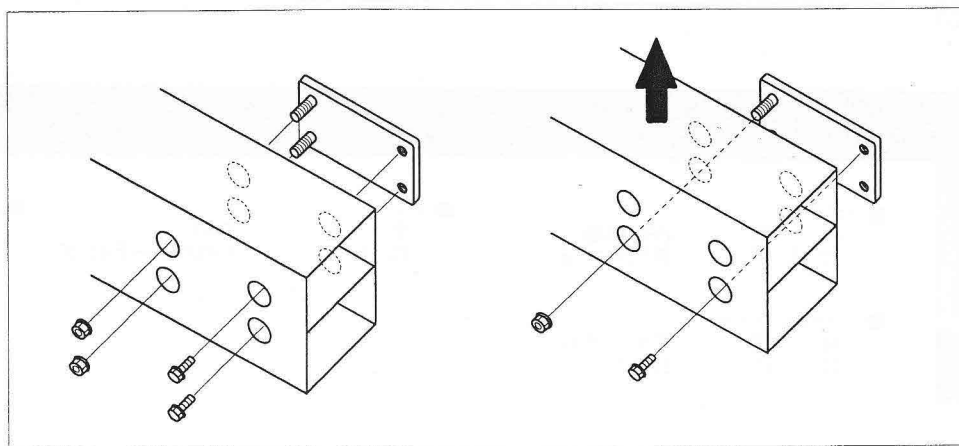

- ④ 製品本体、及びブラケットの仮合わせを行い、フィッティング、及び取付穴の確認を行って下さい。バラツキが確認された場合は、必要に応じてヤスリ、及びドリル等での調整を行って下さい。
- ⑤ 製品本体を仮合わせ状態のまま付属の取付ステーを仮合わせし、ステー穴に合わせて製品本体にマーキングをして下さい。マーキング位置にドリル等でΦ6.5mmの穴を開けて下さい。
- ⑥ 下地処理をしっかりと行い、塗装を行って下さい。
- ⑦ 取り外した純正フロントバンパーからライセンスプレートを固定するスピードナットを取り外し、付属のライセンスプレートブラケットに取り付けた後、付属のM6ボルトナットで製品本体に固定して下さい。
- ⑧ 付属のダクト用ネットを、向きを注意しながら(右図/下図参照)製品本体裏からクランプに差し込み、製品本体とネットの間に隙間が無いようにクランプをしっかりと折り曲げて下さい。

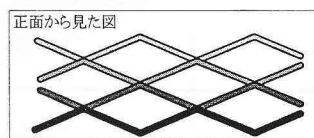

- ⑨ 車輛に傷を付けないように注意しながら本体を取り付けて下さい。本体上面を純正クリップ、両端のフェンダー部分を純正ボルトで仮固定して下さい。
- ⑩ 純正アンダーカバーを取り付けて下さい。同時に付属の取付ステーを、車輛側は純正ボルト(アンダーカバーと共締め)、製品本体側は付属のM6ボルトナットを使用し、仮合わせ時に開けた穴を利用して仮固定して下さい。
- ⑪ 全体のバランスを確認しながら、各取付箇所を本締めして下さい。
- ⑫ ライセンスプレートを取り付けて下さい。
- ⑬ 製品本体の取付具の確認をして下さい。各取付箇所を再確認した後、車輛をジャッキダウンして下さい。